

始めようスポーツ 楽しもう卓球

令和6年度 全日本卓球選手権大会ジュニアの部 静岡県最終予選
兼 第64回 東海卓球選手権大会ジュニアの部 静岡県予選

1. 日 時 令和6年9月8日（日） 9時 開会式
2. 会 場 静岡県武道館
3. 主 催 静岡県卓球協会

大会役員

大会会長	下田一十四				
大会副会長	平野 健次	川端 英治	君野 博文		
顧問	山田 誠	西尾 繁昭			
参与	和田 正男				
大会委員長	土屋 明				
大会副委員長	上原 久司	大岡 宏治	清水 敏朗	山田 尚	
大会委員	金子 義則	大城 友哉	遠藤 智		
	富樫 昭弘	荒井 奈未	山本 健児		
	竹内 堅二	中嶋 英明	野田 好人		

静岡県卓球協会常任理事

競技役員

競技委員長	土屋 明				
競技副委員長	金子 義則	大城 友哉	白井伸明	河邊 孝彦	
審判長	大岡 宏治				
審判員	第1試合は大会本部にて指名、以降敗者審判とする。				
緊急対応委員長	平野 健次				
進行・記録委員長	上原 久司				
進行・記録委員	坂田 達哉	新美 政紀	吉川 升二		
	勝亦 志保	嶋本 元気	松岡 駿介	伊藤 菜々紀	
	寺島 大祐	高橋 駿	漆畑 勇紀	増田 友輔	
	工藤 裕太	鈴木 彰	大久保 隆史	山本 寛	
事務局・会計	中嶋 英明	野田 好人			

令和6年度 全日本選手権ジュニアの部静岡県予選会 連絡事項

プログラムはホームページより各自印刷して持参して下さい。
本部では用意いたしません。

7:30 準備校入場 …中部地区 12台×3列

8:00 開場（その他学校）

8:10～8:50 練習 練習コートは指定（別紙参照）

9:00 開会式

開会式後試合開始 タイムテーブル参照

※駐車場はありません。送迎は係の方の指示にしたがってください。

※観客席指定有、1列目は応援する人のために空けてください。

※予選トーナメント…初戦のみ指定の審判、以降敗者審判

※順位決定リーグ・トーナメント …帯同審判

※受け付けは体育館入り口で行います。準備でき次第放送します。

東海選手権ジュニアの部申し込み

東海選手権のシングルスは

一般・ジュニア・カデットなど年代別に分かれています、

そのうちの1つの年代にしか出場ができません。

中3・高校1・高2年＝ジュニア

中2以下の中学生＝カデット

ジュニアに参加資格のある選手は昼頃に申込を行います。

参加料¥3000を持参し、申し込みをお願いします。

抽選で選ばれる可能性もあります。

全日本選手権ジュニアの部申し込み

全日本選手権に出場が決まった選手は、支払いをお願い致します。

①全日本ジュニア本大会参加料¥3000

②段位申請料

区分	19歳未満の者	
初段	4,000	初出場：初段
初段→2段	6,000	3回目（同一大会）：2段
初段→3段	16,000	5回目（同一大会）：3段
2段→3段	10,000	
3段→4段	10,000	

練習コート 参加人数315名・一台あたり8～10名 ゆずありあって練習をお願いします

地区	コート	チーム	人数
東部	1	ぬまたく 男子	3
東部		ぬまたく 女子	1
東部		リーガル.TTC 男子	2
東部		リーガル.TTC 女子	3
東部	2	愛鷹中	1
東部		伊東南中	1
東部		伊豆総合	1
東部		伊豆中央	1
東部		加藤学園 男子	5
東部	3	加藤学園 女子	2
東部		岳陽中	1
東部		岩松中	2
東部		吉原工 男子	1
東部		吉原工 女子	1
東部		吉原第三中	1
東部	4	御殿場西 男子	4
東部		御殿場西 女子	1
東部		御殿場南	1
東部		御殿場南中	1
東部		三島南 男子	2
東部	5	三島南 女子	3
東部		三島南中	1
東部		三島北 男子	1
東部		三島北 女子	1
東部		市立沼津	1
東部		修善寺中	1
東部	6	沼津西	1
東部		三島北中 男子	4
東部		三島北中 女子	1
東部		沼津第一中	1
東部	7	沼津第三中	1
東部		沼津第四中	1
東部		裾野	1
東部		沼津東	2
東部		裾野西中 男子	1
東部		裾野西中 女子	3
東部		清水中	1
東部	8	対馬中	1
東部		大岡中	1
東部		日大三島	7
東部	9	田子浦中	1
東部		長岡中	1
東部	9	長泉中 男子	1
東部		長泉中 女子	1
東部		田方農	1
東部		葦山 男子	1
東部		葦山 女子	3
東部		函南中	1
東部	函南東中	1	

地区	コート	チーム	人数
東部	10	富岡中 男子	1
東部		富岡中 女子	1
東部		富士 男子	1
東部		富士 女子	3
東部		富士宮第一中	1
東部		富士見 男子	2
東部	11	富士見 女子	2
東部		富士市立	1
東部		富士川第二中	1
東部		富士南中 男子	1
東部		富士南中 女子	1
中部		Joys	3
中部	12	MIHOTAKU	4
中部		アイダスTTC	1
中部		安東中	2
中部		科学技術	1
中部	13	観山中	1
中部		駿河総合	1
中部		焼津	1
中部		焼津中	1
中部		焼津中央 男子	1
中部		焼津中央 女子	3
中部	14	常葉大橋	2
中部		城山中	1
中部		清水スポ少	1
中部		清水国際	2
中部		清水東 男子	1
中部		清水東 女子	2
中部	15	清水南	1
中部		清水六中	1
中部		西奈中	1
中部		青島中 男子	1
中部	16	青島中 女子	1
中部		静岡豊田中	1
中部		静岡学園 男子一部	4
中部		静岡学園 男子一部	8
中部	17	静岡学園 女子	1
中部		静岡学園中	1
中部		静岡市立 男子	2
中部		静岡市立 女子	2
中部	18	静岡東中	1
中部		静岡南中	1
中部		静岡北 男子	1
中部		静岡北 女子	1
中部	19	静岡	1
中部		静岡東 男子	2
中部		静岡東 女子	5
中部		大井川中	2
中部		相良中	1
中部		大洲中	1
中部	19	大里中	2
中部		長田南中	1
中部		島田第一中	1
中部		東海大翔洋	3

地区	コート	チーム	人数
中部	20	島田 男子	4
中部		島田 女子	2
中部		藤枝東 男子	1
中部		藤枝東 女子	2
中部	21	島田樟誠 男子	4
中部		島田樟誠 女子一部	4
中部	22	島田樟誠 女子一部	4
中部		島田樟誠ジュニア	2
中部		藤枝北	1
中部		藤枝西	1
中部	23	竜爪・西奈	1
中部		服織中	6
西部		よ〜じ道場	1
西部	24	袋井商	1
西部		掛川東	1
西部		クラーク国際	1
西部	25	都田中	1
西部		三方原中	4
西部		引佐北部中	1
西部		浜名中	1
西部		横志中	1
西部		庄内中	1
西部	26	湖東中	1
西部		光が丘中	1
西部		天竜中	1
西部		太陽クラブ	1
西部	27	磐田第一中	2
西部		浜松学芸 男子	4
西部	28	浜松学芸 女子	6
西部		浜松工 男子	5
西部	29	浜松工 女子	1
西部		浜松湖南 男子	2
西部		浜松湖南 女子	1
西部	30	浜松市立	3
西部		浜松湖北 男子	3
西部		浜松湖北 女子	1
西部		浜松修学舎 男子	24
西部	31	浜松修学舎 女子	24
西部		浜松修学舎中 男子	24
西部	32	浜松修学舎中 女子	6
西部		雄踏中	2
西部	33	浜松商 男子	4
西部		浜松商 女子	5
西部	34	磐田南	1
西部		浜松東	1
西部		浜松南中	2
西部		浜松北	2
西部	35	新居中 男子	1
西部		新居中 女子	1
西部		舞阪Jr	3
西部		舞阪中 男子	4
西部	36	舞阪中 女子	3
西部		北浜中	1
西部		豊田町スポ少	3
西部		蜷塚中	1
西部	36	鹿玉中 男子	1
西部		鹿玉中 女子	2

静岡県武道館 Jr県大会地区別観客席配置図

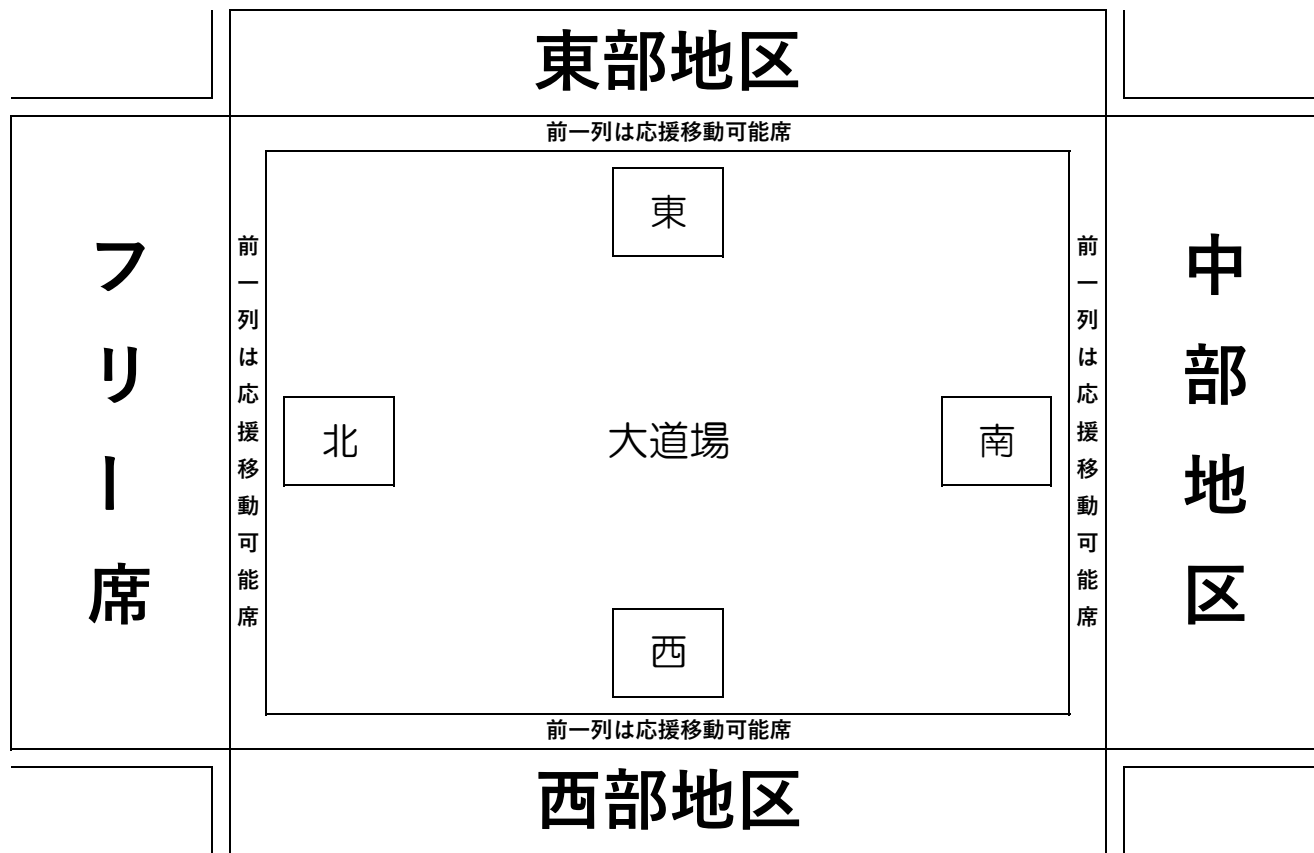

- ・ゆずりあって観客席を使用してください。
- ・ごみの持ち帰りをお願いします。
- ・忘れものが無いよう、帰る前は確認をしてください。

男子ジュニア (1)

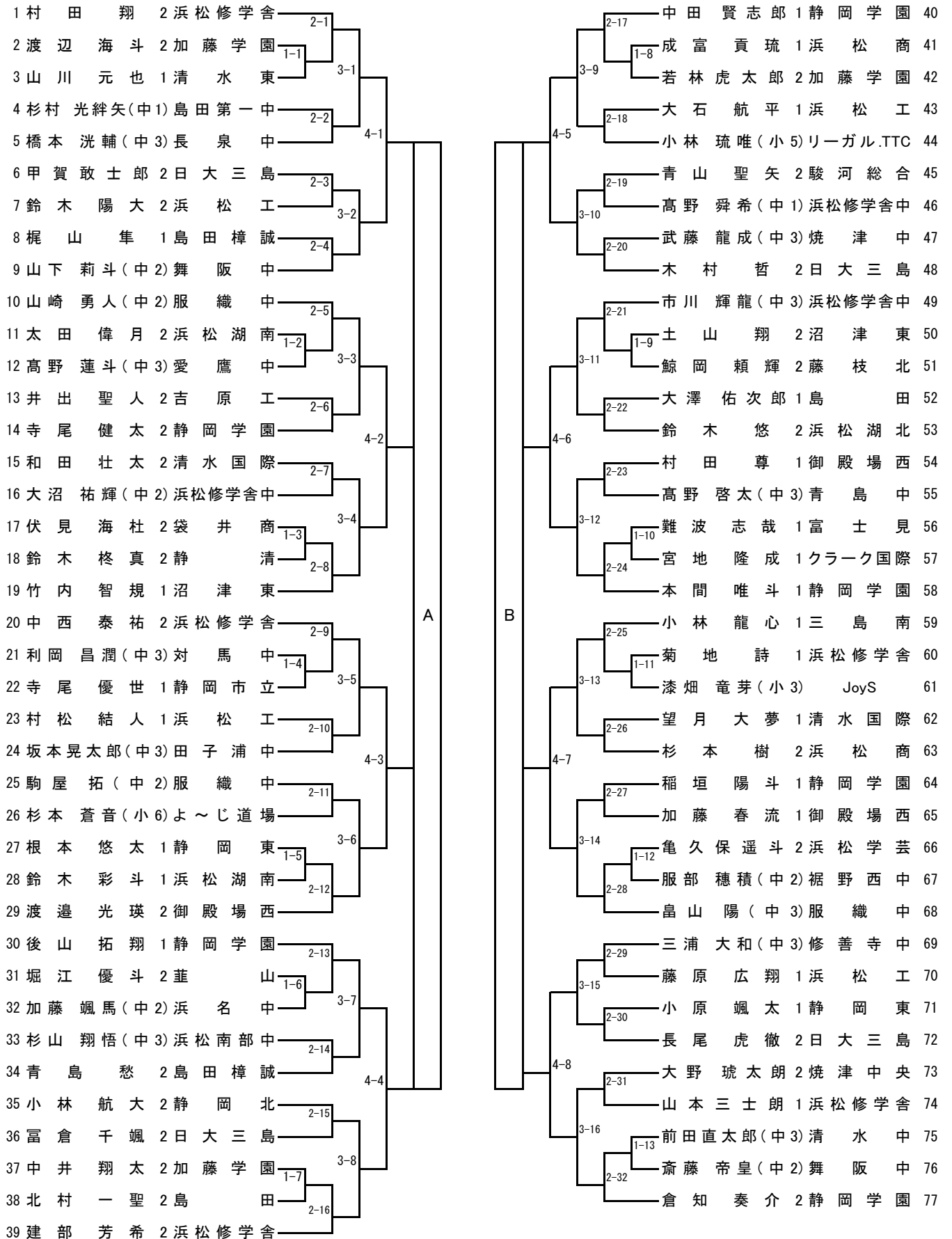

男子ジュニア (2)

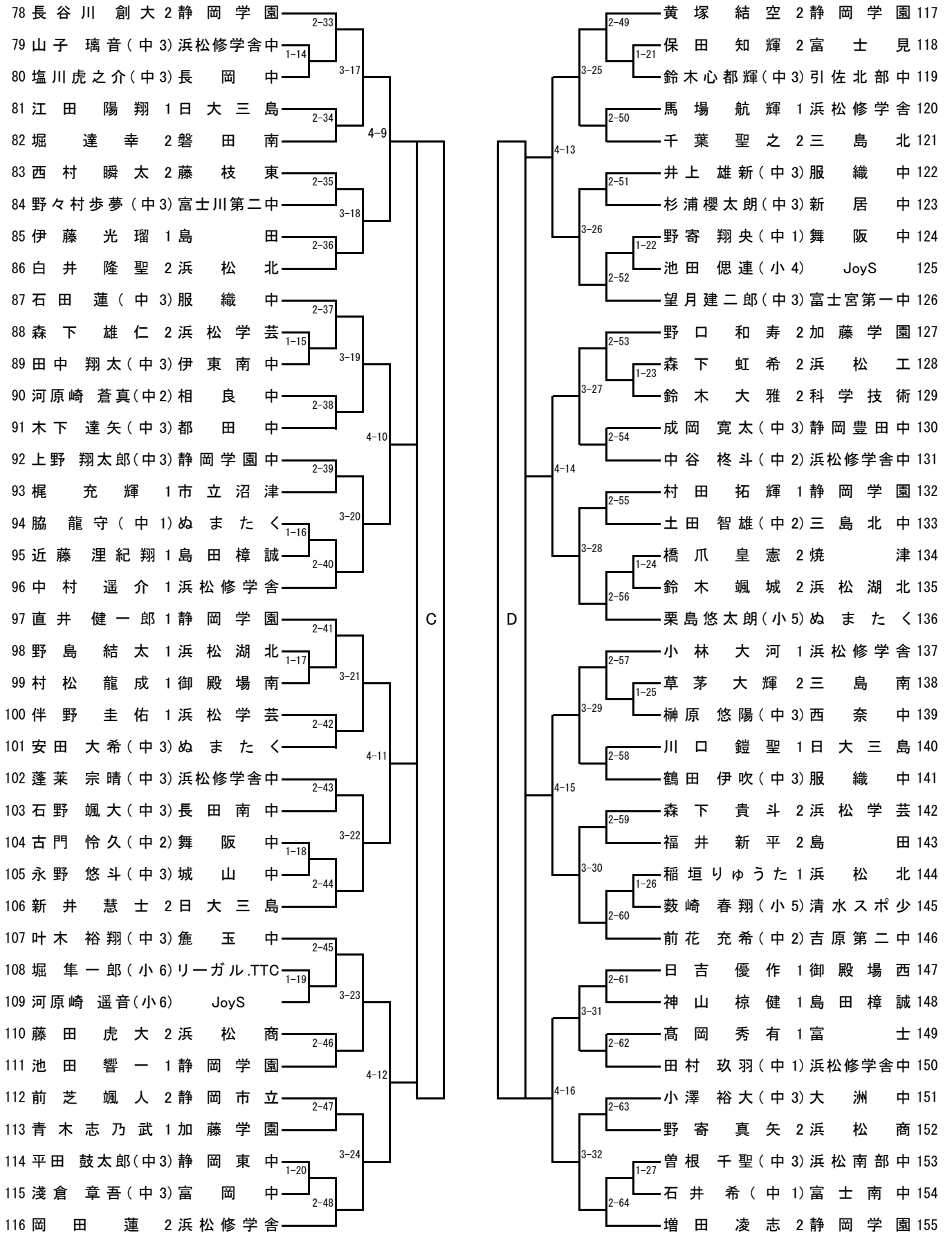

女子ジュニア (1)

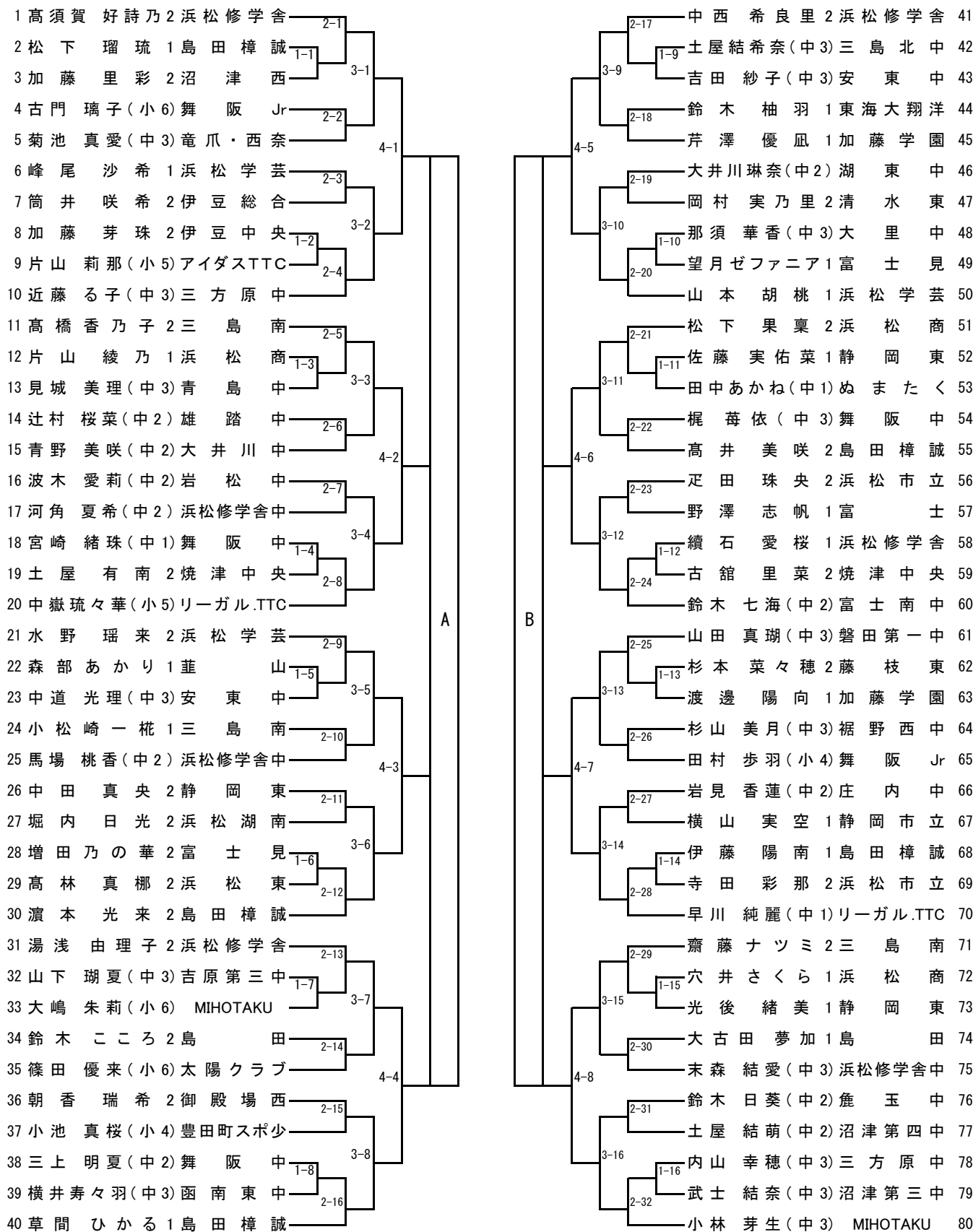

女子ジュニア (2)

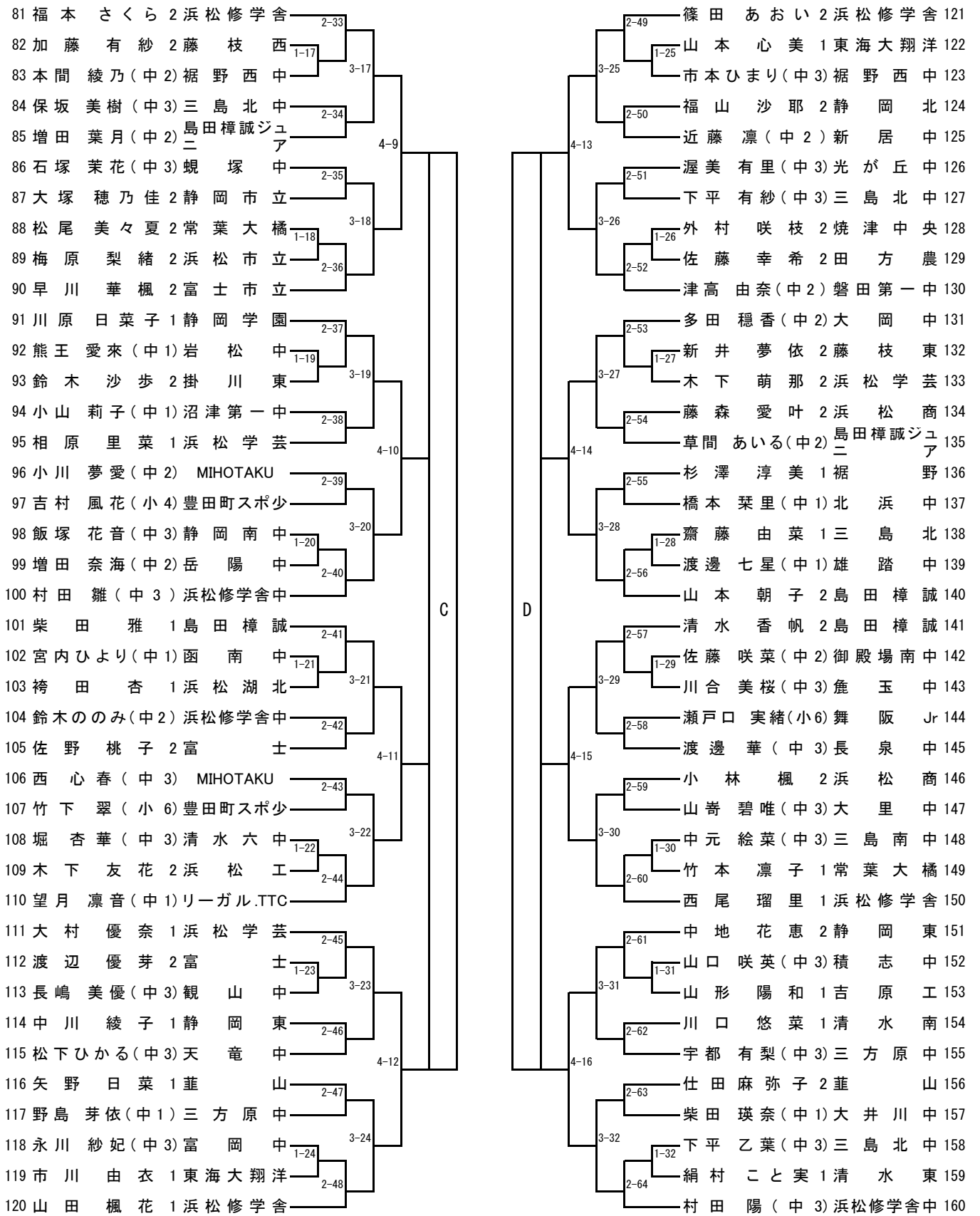

男子リーグ戦

令和6年度 全日本卓球選手権大会ジュニアの部 静岡県最終予選 兼 第64回 東海卓球選手権大会ジュニアの部 静岡県予選
決勝Aリーグ

					試合 得点	勝率	順位	備考
						/		
						/		
						/		
						/		

決勝Bリーグ

					試合 得点	勝率	順位	備考
						/		
						/		
						/		
						/		

決勝Cリーグ

					試合 得点	勝率	順位	備考
						/		
						/		
						/		
						/		

決勝Dリーグ

					試合 得点	勝率	順位	備考
						/		
						/		
						/		
						/		

※ 各リーグの順位が確定後、順位トーナメント戦を行います。

女子リーグ戦

令和6年度 全日本卓球選手権大会ジュニアの部 静岡県最終予選 兼 第64回 東海卓球選手権大会ジュニアの部 静岡県予選
決勝Aリーグ

					試合 得点	勝率	順位	備考
						/		
						/		
						/		
						/		

決勝Bリーグ

					試合 得点	勝率	順位	備考
						/		
						/		
						/		
						/		

決勝Cリーグ

					試合 得点	勝率	順位	備考
						/		
						/		
						/		
						/		

決勝Dリーグ

					試合 得点	勝率	順位	備考
						/		
						/		
						/		
						/		

※ 各リーグの順位が確定後、順位トーナメント戦を行います。

男子 順位決定トーナメント戦

令和6年度 全日本卓球選手権大会ジュニアの部 静岡県最終予選 兼 第64回 東海卓球選手権大会ジュニアの部 静岡県予選

① リーグ1位によるトーナメント戦

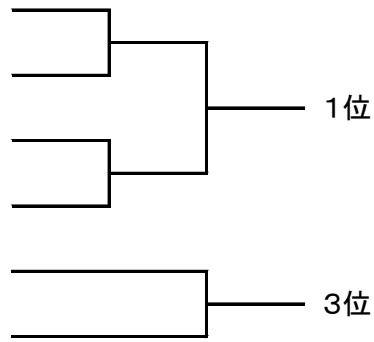

② リーグ2位によるトーナメント戦

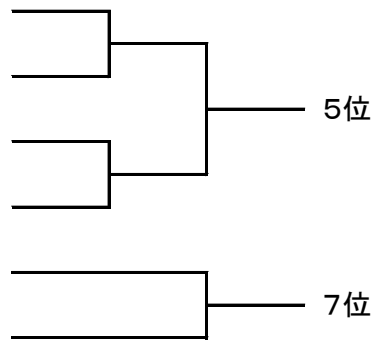

③ リーグ3位によるトーナメント戦

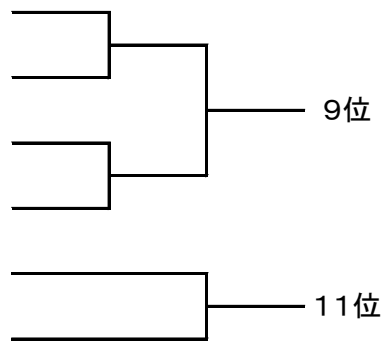

④ リーグ4位によるトーナメント戦

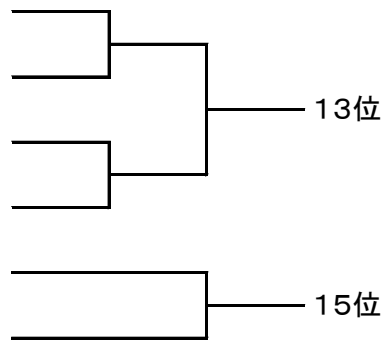

<順位>

順位	選手氏名	学校名
1		
2		
3		
4		
5		
6		
7		
8		
9		
10		
11		
12		
13		
14		
15		
16		

女子 順位決定トーナメント戦

令和6年度 全日本卓球選手権大会ジュニアの部 静岡県最終予選 兼 第64回 東海卓球選手権大会ジュニアの部 静岡県予選

① リーグ1位によるトーナメント戦

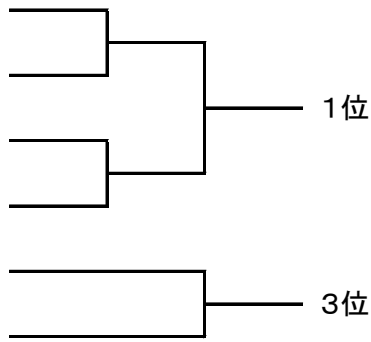

② リーグ2位によるトーナメント戦

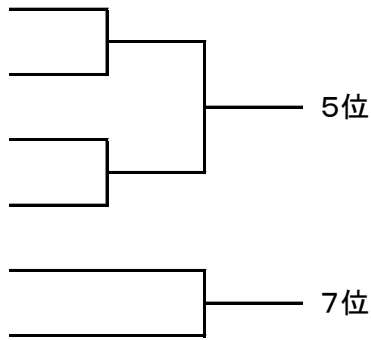

③ リーグ3位によるトーナメント戦

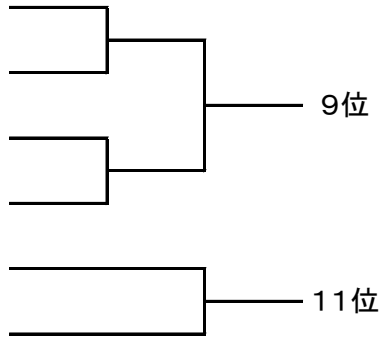

④ リーグ4位によるトーナメント戦

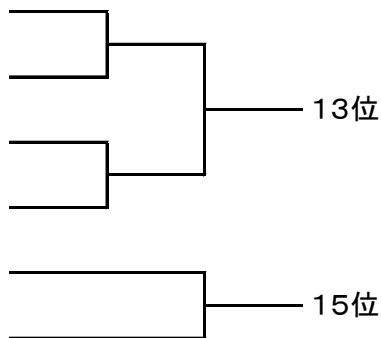

<順位>

順位	選手氏名	学校名
1		
2		
3		
4		
5		
6		
7		
8		
9		
10		
11		
12		
13		
14		
15		
16		